

LAMPE MÉDUSE
DIY
JELLYFISH
LAMP

SCHEMATA
PLUS
+



80
Pièces / Parts
Teile / Stukken
Elementos
Pezzi



Buki
France

8+

**CONTENU • CONTENTS
INHALT • INHOUD
CONTENIDO • TARTALOM**



**Outils supplémentaires • Additional tools required
Zusätzliche Werkzeuge • Extra gereedschap
Herramientas adicionales • Kiegészítő szerszámok**



Tournevis
Screwdriver
Schraubendreher

Schroevendraaier
Destornillador
Csavarhúzó

FR Une mauvaise utilisation du transformateur peut provoquer un choc électrique. Le jouet ne doit pas être raccordé à un nombre de sources d'alimentations supérieur à celui recommandé. Le jouet n'est pas destiné à des enfants de moins de 3 ans. Le jouet doit uniquement être utilisé avec un transformateur pour jouets (item : 7084USB). Le transformateur n'est pas un jouet. La prise de courant doit être installée à proximité de l'équipement et doit être facilement accessible. Veuillez conserver cette documentation car elle contient des informations importantes. Débranchez l'adaptateur de la prise secteur avant de le nettoyer. Utilisez un chiffon légèrement humide pour nettoyer la surface. L'adaptateur utilisé avec le jouet doit être examiné régulièrement pour détecter les détériorations du câble, de la fiche de prise de courant, de l'enveloppe et d'autres parties et d'autres cas de détériorations il ne doit pas être utilisé jusqu'à ce qu'il ait été réparé. Ce jouet ne doit être connecté qu'à des équipements portant l'un des symboles suivants :

EN Misuse of transformer can cause electrical shock. This toy should not be plugged into more power sources than the recommended number. This toy is not designed for children aged under 3. The toy shall only be used with a transformer for toys (item : 7084USB). The transformer is not a toy. The plug socket must be located near the device, and be easily accessible. Please keep this documentation as it contains important information. Unplug the adapter from the mains socket before cleaning it. Use a slightly damp cloth to clean the surface. The adapter used with the toy should be examined regularly to detect any deterioration in the cable, the mains plug, the casing and any other parts. If any deterioration is found, it should not be used until it has been repaired. This toy should only be connected to equipment bearing one of the following symbols :

DE Unsachgemäßer Gebrauch des Transformators kann einen Stromschlag verursachen. Das Spielzeug darf nicht mit mehr als den empfohlenen Energiequellen betrieben werden. Das Spielzeug ist nicht für Kinder unter 3 Jahren geeignet. Das Spielzeug darf nur mit einem Spielzeugtransformator verwendet werden (Item: 7084USB). Der Transformator ist kein Spielzeug. Die Steckdose muss sich in der Nähe des Geräts befinden und leicht zugänglich sein. Bitte bewahren Sie diese Dokumentation auf, da sie wichtige Informationen enthält. Trennen Sie den Adapter vom Netz, bevor Sie ihn reinigen. Verwenden Sie ein leicht feuchtes Tuch, um die Oberfläche zu reinigen. Das mit dem Spielzeug verwendete Batterieladegerät muss regelmäßig auf Beschädigungen an Kabel, Stecker, Steckdose, Gehäuse und an anderen Teilen des Spielzeugs überprüft und darf erst nach der Reparatur verwendet werden. Dieses Spielzeug darf nur an Geräte angeschlossen werden, die eines der folgenden Symbole tragen :

NL Oneigenlijk gebruik van de transformator kan een elektrische schok veroorzaken. Het speelgoed mag niet worden aangesloten op meer dan het aanbevolen aantal stroombronnen. Het speelgoed is niet geschikt voor kinderen jonger dan 3 jaar. Het speelgoed mag alleen gebruikt worden met een transformator voor speelgoed (item : 7084USB). De transformator is geen speelgoed. Het stopcontact moet zich in de nabijheid van het apparaat bevinden en moet gemakkelijk toegankelijk zijn. Bewaar deze documentatie, want deze bevat belangrijke informatie. Haal de adapter uit het stopcontact voor het reinigen. Gebruik een vochtige doek om het oppervlak te reinigen. De adapter die voor het speelgoed wordt gebruikt, moet regelmatig worden nagekeken op beschadiging aan het snoer, de stekker, het omhulsel en andere onderdelen. Mocht er iets zijn beschadigd, dan mag de oplader niet meer worden gebruikt tot hij is hersteld. Dit speelgoed mag alleen worden aangesloten op apparatuur met een van de volgende symbolen :

ES El uso incorrecto del transformador puede causar una descarga eléctrica. El juguete no deberá conectarse a un número de fuentes de alimentación superior al recomendado. Este juguete no está recomendado para niños menores de 3 años. El juguete debe utilizarse únicamente con un transformador para juguetes (item: 7084USB). El adaptador de corriente no es un juguete. La toma de corriente debe estar instalada cerca del equipo y se debe poder acceder a ella fácilmente. Conserve esta documentación porque contiene información importante. Desconecte el adaptador de la toma de corriente antes de limpiarlo. Use un trapo ligeramente húmedo para limpiar la superficie. Deberá revisarse periódicamente el adaptador por sí su cable, enchufe, carcasa u otros elementos presentase daños. De observarse cualquier deterioro, no deberá utilizarse hasta haberlo reparado. Este juguete solo debe conectarse a equipos que lleven uno de los siguientes símbolos :

H A transzformátor helytelen használatá áramütést okozhat. A játékot nem szabad a javasoltnál erősebb áramforráshoz csatlakoztatni. A játék nem alkalmas 3 év alatti gyermekek számára. A játékot csak a játékokhoz való transzformátorral (cikkszám: 7084USB) szabad használni. A transzformátor nem játék. A konnektor a tárgy közelében kell elhelyezkedjen, és könnyen hozzáférhető kell legyen. Őrizd meg ezt a dokumentációt, amely fontos információkat tartalmaz. Tisztítás előtt húzd ki a hálózati adaptert a konnektorból. A felület tisztításához használj enyhén nedves ruhát. A játékhoz használt tápegységet rendszeresen ellenőrizni kell, hogy nincs-e sérülés a csatlakozó kábelén, a burkolaton és más alkatrészekben. Ha sérülést találsz, ne használd a tápegységet, amíg meg nem javítják. Ezt a játékot csak olyan eszközökhöz csatlakoztathatod, amelyek az alábbi szimbólumok valamelyikével vannak ellátva:

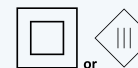

FR **AVERTISSEMENT** : Ce jouet est uniquement destiné à être utilisé par des enfants de plus de 8 ans. Le produit est destiné à la réalisation d'expériences sur l'électricité qui présentent des risques pour les enfants de moins de 8 ans. Les instructions pour les parents sont incluses dans le livret et doivent être suivies.

EN **WARNING** : this toy is designed only for children over the age of eight. The product is designed for carrying out experiments with electricity, which present risks for children under eight. Instructions for parents are included in the booklet and must be followed.

DE **WARNUNG** : Dieses Spielzeug ist nur für Kinder ab 8 Jahren geeignet. Es ist für die Durchführung von Experimenten mit Elektrizität bestimmt, die für Kinder unter 8 Jahren eine Gefahr darstellen können. Anweisungen für Eltern befinden sich in der Broschüre und müssen befolgt werden.

NL **WAARSCHUWING** : Dit speelgoed is alleen bedoeld voor gebruik door kinderen ouder dan 8 jaar. Het product is bedoeld voor experimenten met elektriciteit die risico's met zich meebrengen voor kinderen jonger dan 8 jaar. De instructies voor ouders staan in het boekje en moeten worden opgevolgd.

ES **ADVERTENCIA** : este juguete está destinado únicamente a niños a partir de 8 años. El producto está pensado para realizar experimentos con electricidad que presenten riesgos para niños menores de 8 años. Las instrucciones para los padres están incluidas en el folleto y deben seguirse.

H **FIGYELMEZTETÉS** : Ez a játék kizárólag 8 évnél idősebb gyermekek számára készült. A termék elektromos kísérletek elvégzésére szolgál, amelyek 8 évnél fiatalabb gyermekek számára veszélyt jelenthetnek. A szülőknek szóló utasítások a füzetben találhatóak, és azokat gondosan be kell tartani.

ASSEMBLAGE • ASSEMBLY ZUSAMMENBAUEN • MONTAGE MONTAJE • ÖSSZESZERELÉS

1 FR Vers le haut
EN To the top
DE Nach oben
NL Naar boven
ES Hacia arriba
HU Felfelé álljon

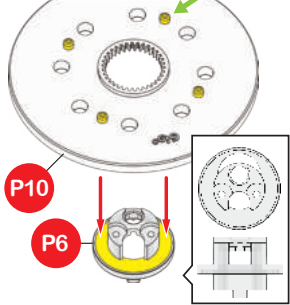

2

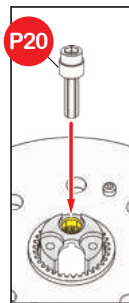

3

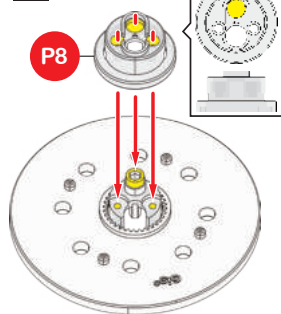

4

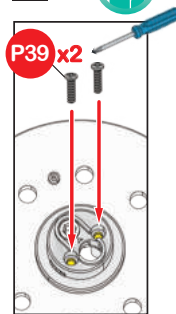

11

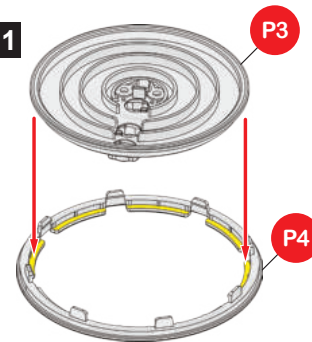

12

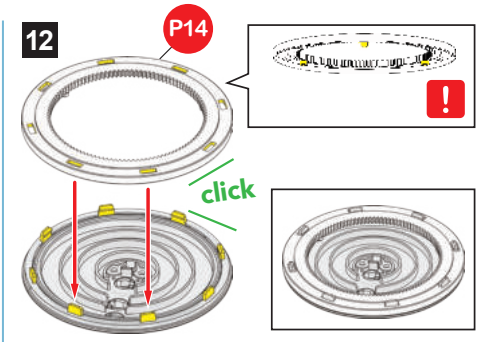

5

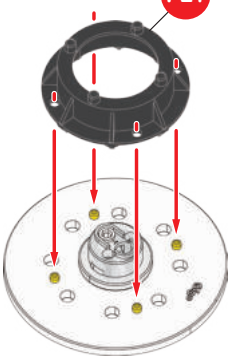

6

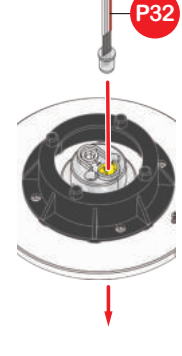

7

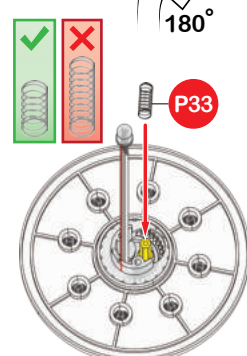

8 FR Vers le haut
EN To the top
DE Nach oben
NL Naar boven
ES Hacia arriba
HU Felfelé álljon

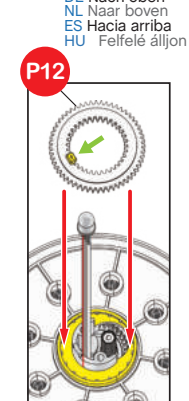

13

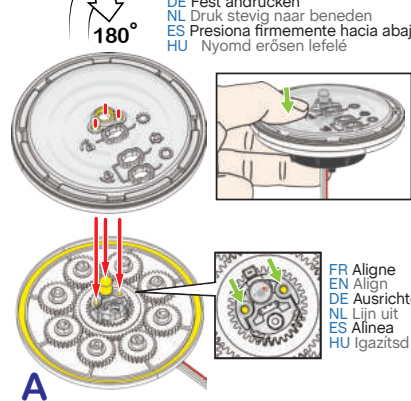

FR Appuie fermement
EN Press down firmly
DE Fest andrücken
NL Druk stevig naar beneden
ES Presiona firmemente hacia abajo
HU Nyomd erősen lefelé

FR Aligne
EN Align
DE Ausrichten
NL Lijn uit
ES Alinea
HU Igazítsd

14

FR Maintiens pendant que tu visses
EN Hold while you screw
DE Beim Schrauben festhalten
NL Hou vast terwijl je schroeft
ES Sujeta mientras atornillas
HU Tartasd lenyomva, miközben csavarozod

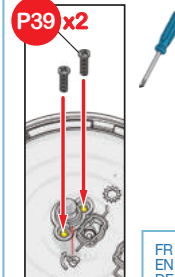

15

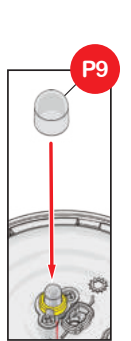

9

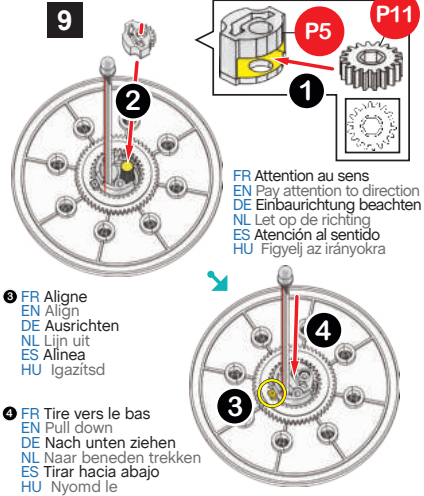

FR Attention au sens
EN Pay attention to direction
DE Einbaurichtung beachten
NL Let op de richting
ES Atención al sentido
HU Figyelj az irányokra

FR Aligne
EN Align
DE Ausrichten
NL Lijn uit
ES Alinea
HU Igazítsd

FR Tire vers le bas
EN Pull down
DE Nach unten ziehen
NL Naar beneden trekken
ES Tirar hacia abajo
HU Nyomd le

10

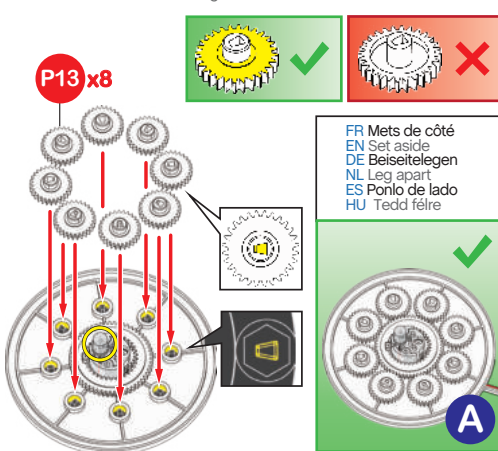

FR Aligne
EN Align
DE Ausrichten
NL Lijn uit
ES Alinea
HU Igazítsd

FR Mets de côté
EN Set aside
DE Beiseitelegen
NL Leg apart
ES Ponlo de lado
HU Tedd félre

FR Place le fil rouge comme sur le dessin
EN Position the red wire as shown in the diagram
DE Rotes Kabel wie dargestellt positionieren
NL Plaats de rode draad zoals aangegeven op de tekening
ES Coloca el cable rojo como en el dibujo
HU Rögzítsd a piros vezetékét az ábrán látható módon.

16

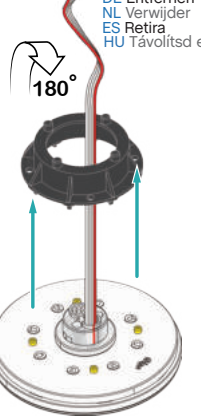

FR Retire
EN Remove
DE Entfernen
NL Verwijder
ES Retira
HU Távolítsd el

17

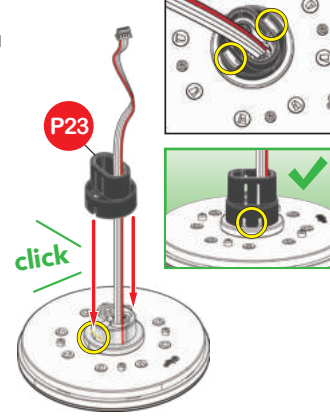

18

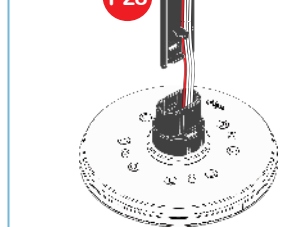

19

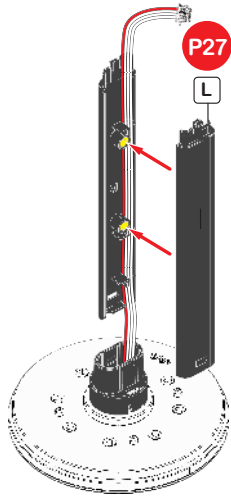

FR Appuyez fermement tout en tirant doucement le câble.
 EN Press down fully while gently pulling the cable out.
 DE Drücken Sie vollständig nach unten, während Sie vorsichtig das Kabel herausziehen.
 NL Druk volledig naar beneden terwijl u voorzichtig de kabel eruit trekt.
 ES Presione completamente hacia abajo mientras tira suavemente del cable.
 HU Nyomd le teljesen, miközben óvatosan húzod a kábelt.

20

FR Le câble doit être à droite.
 EN The cable must be on the right.
 DE Das Kabel muss sich auf der rechten Seite befinden.
 NL De kabel moet aan de rechterkant zitten.
 ES El cable debe estar a la derecha.
 HU A kábelnek a jobb oldalon kell lennie.

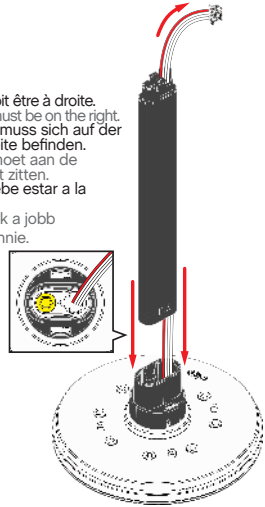

22

FR Aligne
 EN Align
 DE Ausrichten
 NL Lijn uit
 ES Alinea
 HU Igazítsd

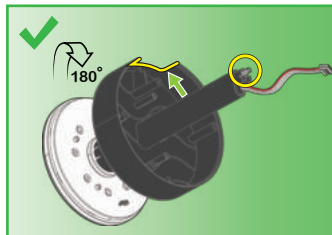
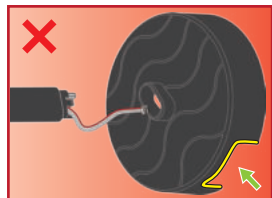
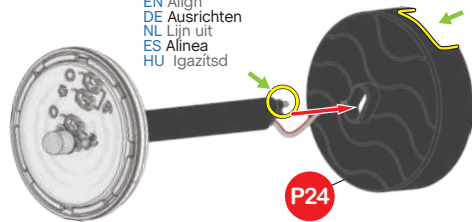

21

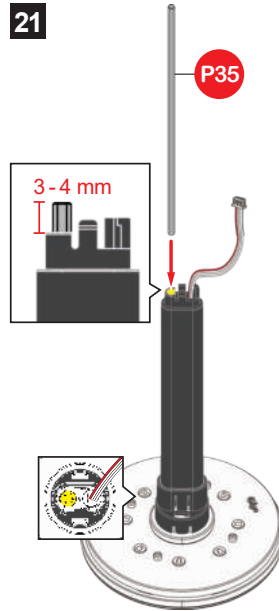

FR Appuie et fais légèrement tourner P35. Au final, environ 3 à 4 mm de P35 resteront visibles.
 EN Press and slightly rotate P35. In the end, about 3-4 mm of it will remain visible.
 DE Drücke und drehe P35 leicht. Am Ende bleiben etwa 3-4 mm sichtbar.
 NL Druk en draai P35 lichtjes. Uiteindelijk blijft ongeveer 3-4 mm zichtbaar.
 ES Presiona y gira ligeramente P35. Al final, unos 3-4 mm quedarán visibles.
 HU Nyomd meg és kissé forgasd el a P35-öt. Végül körülbelül 3-4 mm marad látható.

23

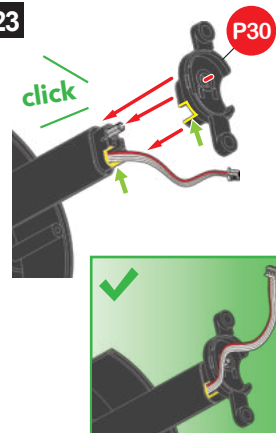

24

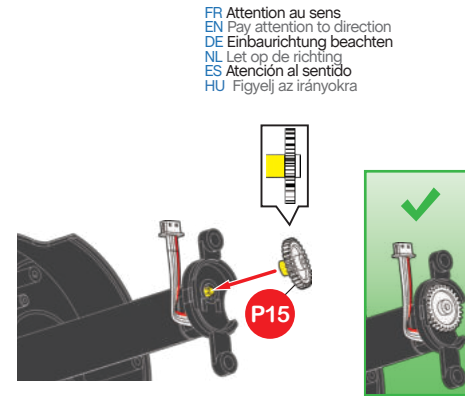

FR Attention au sens
 EN Pay attention to direction
 DE Einbaurichtung beachten
 NL Let op de richting
 ES Atención al sentido
 HU Figyelj az irányokra

25



FR Appuie fermement vers le bas
 EN Press down firmly
 DE Fest andrücken
 NL Druk stevig naar beneden
 ES Presiona firmemente hacia abajo
 HU Nyomd erősen lefelé

26

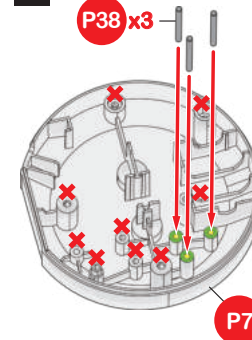

27

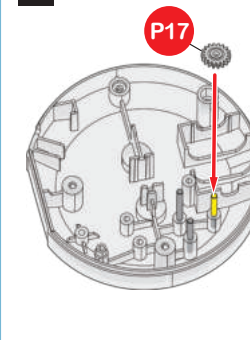

28

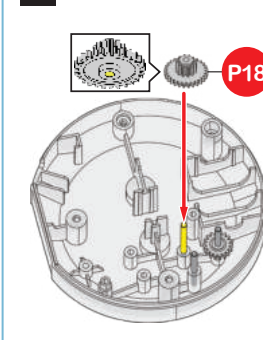

29

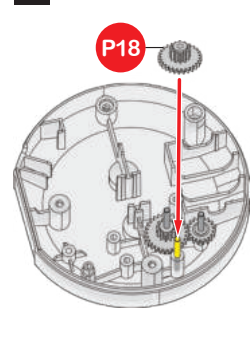

30

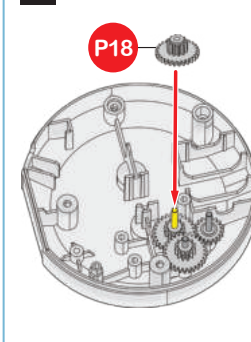

31

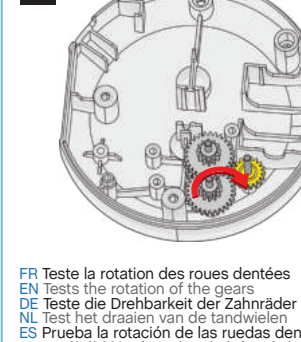

FR Teste la rotation des roues dentées
 EN Tests the rotation of the gears
 DE Teste die Drehbarkeit der Zahnräder
 NL Test het draaien van de tandwielen
 ES Prueba la rotación de las ruedas dentadas
 HU Próbáld ki a fogaskerekek forgását

32

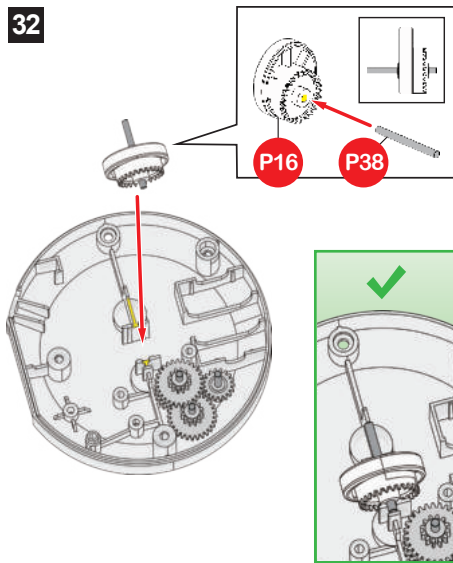

33

FR Attention au sens
 EN Pay attention to direction
 DE Einbaurichtung beachten
 NL Let op de richting
 ES Atención al sentido
 HU Figyelj az irányokra



FR Connecte
 EN Connect
 DE Anschließen
 NL Maak verbinding
 ES Conecta
 HU Csatlakoztasd

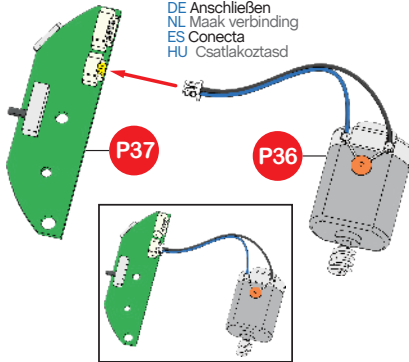

34

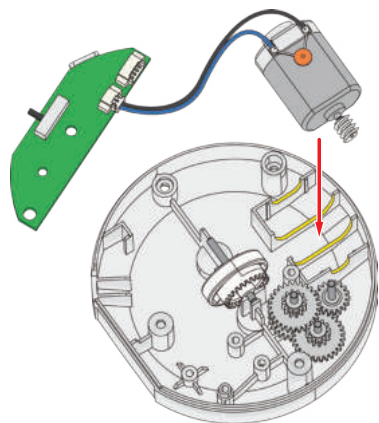

35

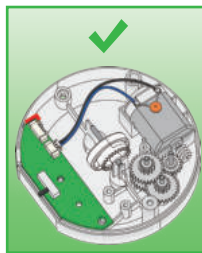

FR Aline
 EN Align
 DE Ausrichten
 NL Lijn uit
 ES Alinea
 HU Igazítsd

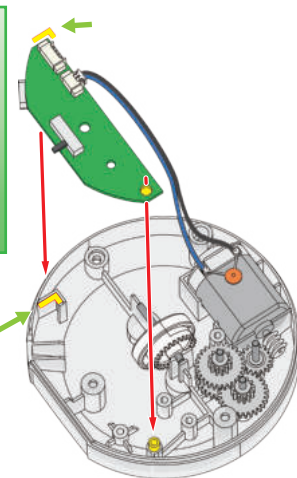

36

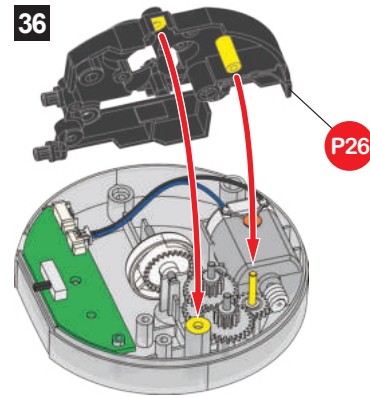

FR Attention au sens
 EN Pay attention to direction
 DE Einbaurichtung beachten
 NL Let op de richting
 ES Atención al sentido
 HU Figyelj az irányokra

38

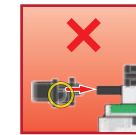
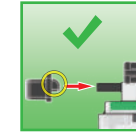
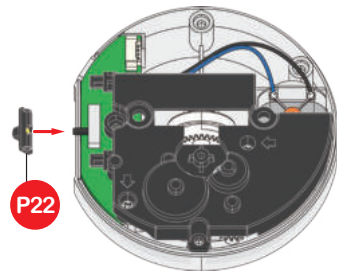

40

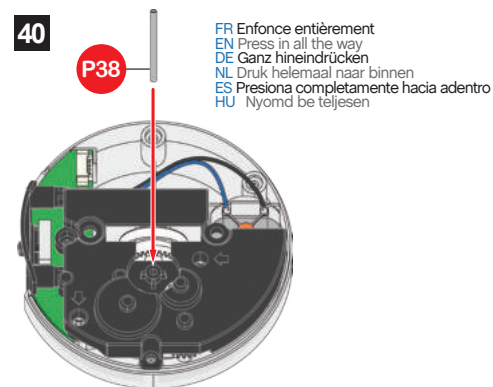

FR Enfonce entièrement
 EN Press in all the way
 DE Ganz hineindrücken
 NL Druk helemaal naar binnen
 ES Presiona completamente hacia adentro
 HU Nyomd be teljesen

37

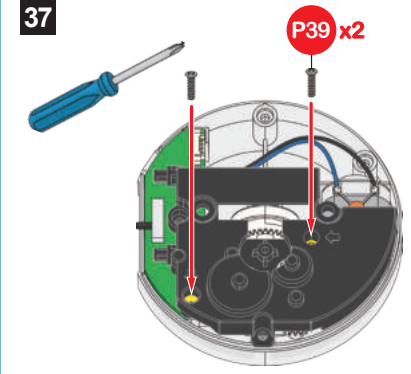

39

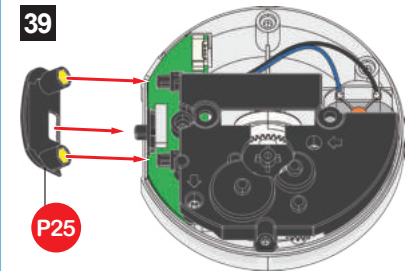

41

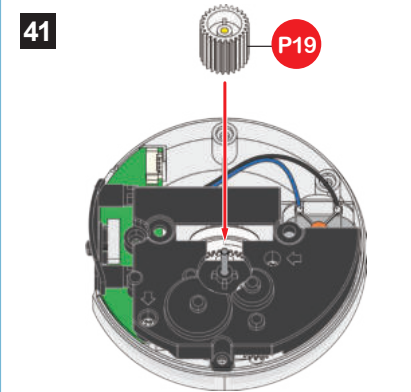

FR Teste la rotation des roues dentées
 EN Tests the rotation of the gears
 DE Teste die Drehbarkeit der Zahnräder
 NL Test het draaien van de tandwielen
 ES Prueba la rotación de las ruedas dentadas
 HU Próbáld ki a fogaskerekek forgását

42

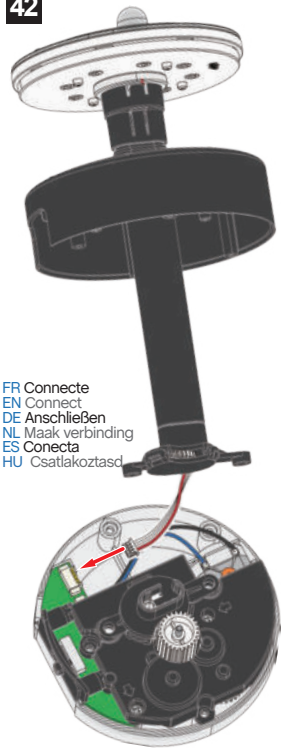

FR Connecte
EN Connect
DE Anschließen
NL Maak verbinding
ES Conecta
HU Csatlakoztasd



44

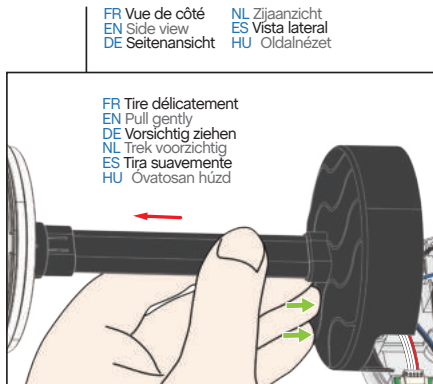

FR Vue de côté
EN Side view
DE Seitenansicht

NL Zijaanzicht
ES Vista lateral
HU Oldalnézet

FR Tire délicatement
EN Pull gently
DE Vorsichtig ziehen
NL Trek voorzichtig
ES Tira suavemente
HU Óvatosan húzd

43

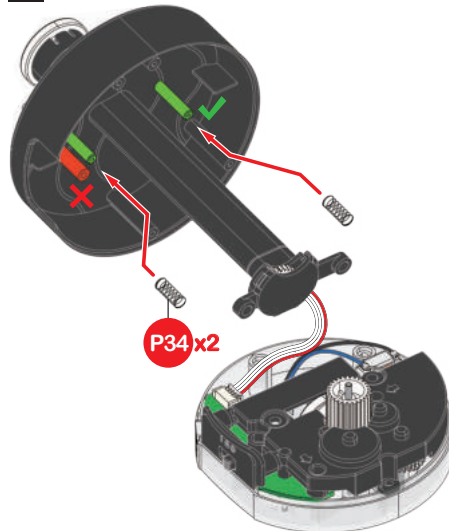

FR Tire doucement pour comprimer les ressorts P34.
EN Gently pull to compress the P34 springs.
DE Ziehe vorsichtig, um die P34-Federn zusammenzudrücken.
NL Trek voorzichtig om de P34-veren samen te drukken.
ES Tira suavemente para comprimir los resortes P34.
HU Óvatosan húzd, hogy összenyomd a P34 rugókat.

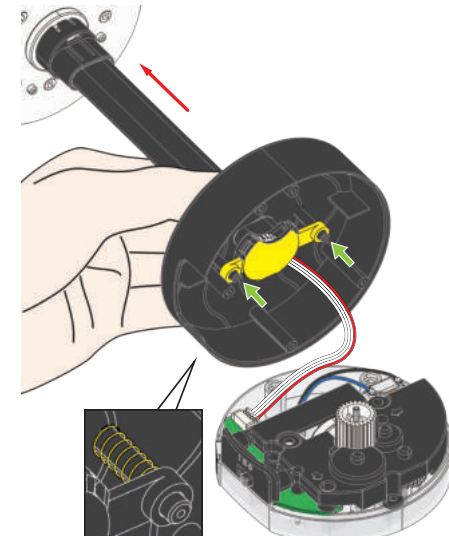

45

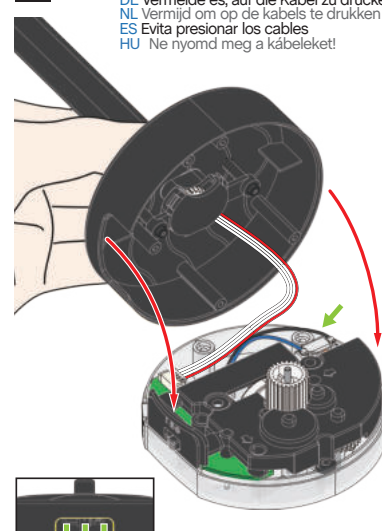

FR Évite d'appuyer sur les câbles
EN Avoid pressing on the cables
DE Vermeide es, auf die Kabel zu drücken
NL Vermijd om op de kabels te drukken
ES Evita presionar los cables
HU Ne nyomd meg a kábeleket!

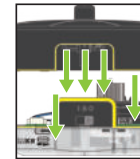

47

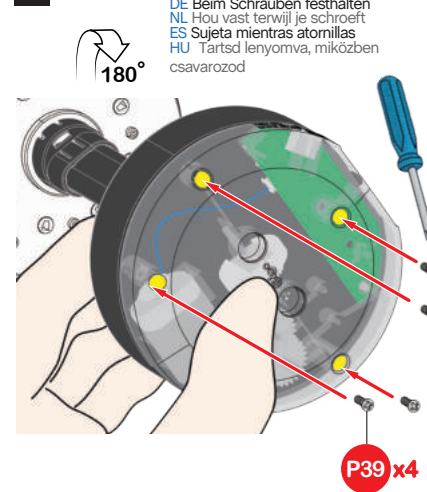

FR Maintiens pendant que tu visses
EN Hold while you screw
DE Beim Schrauben festhalten
NL Hou vast terwijl je schroeft
ES Sujeta mientras atornillas
HU Tartsd lenyomva, miközben csavarozod



46

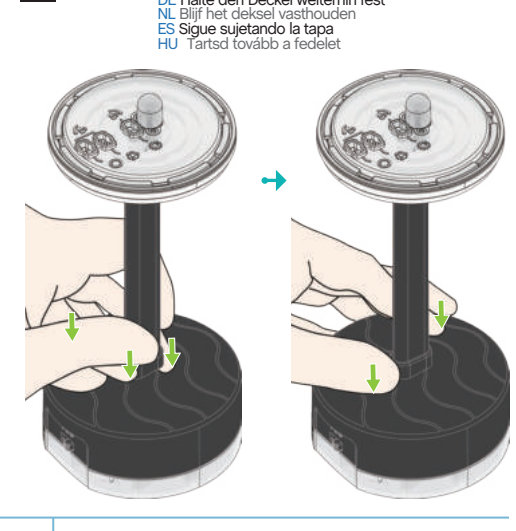

FR Continue de maintenir le couvercle
EN Continue to hold the cover
DE Halte den Deckel weiterhin fest
NL Blijf het deksel vasthouden
ES Sigue sujetando la tapa
HU Tartsd tovább a fedelet

48

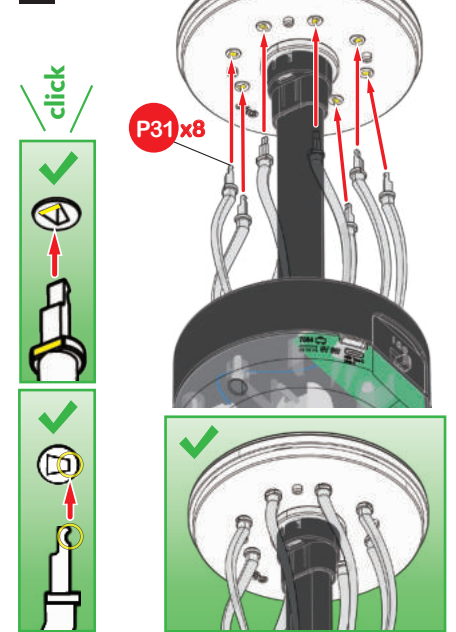

click



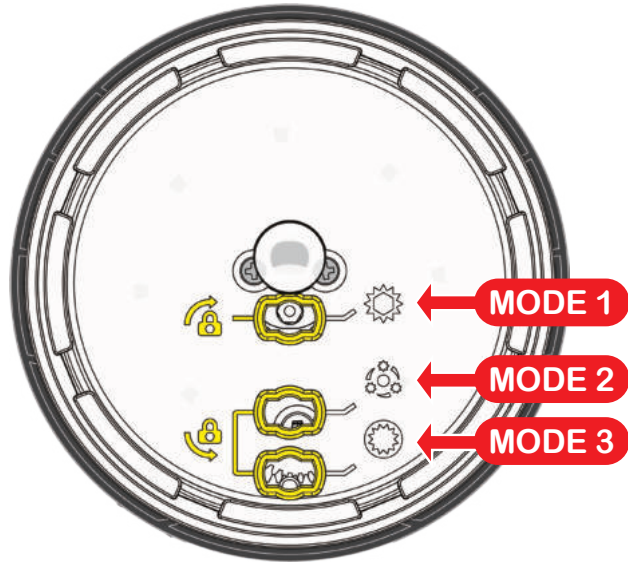

MODE 1 FR Roue dentée « Soleil » EN "Sun" gear DE „Sonnénrad“ NL «Zonne»-tandwiel ES Rueda dentada «Solar» HU „Nap” fogaskerék			
MODE 2 FR Roue dentée « Planète » EN "Planet" gear DE „Planetenrad“ NL «Planeet»-tandwiel ES Rueda dentada «Planetario» HU „Bolygó” fogaskerék			
MODE 3 FR Roue dentée « Anneau » EN "Ring" gear DE „Hohlrád“ NL «Satelliet»-tandwiel ES Rueda dentada «Anillo» HU „Gyűrű” fogaskerék			

OFF

FR Place l'interrupteur sur OFF lorsque tu règles ta lampe méduse
 EN Turn the switch to OFF when adjusting your jellyfish lamp
 DE Stelle den Schalter auf OFF, wenn du deine Quallenlampe einstellst
 NL Zet de schakelaar op OFF wanneer je je kwalenlamp afstelt
 ES Coloca el interruptor en la posición OFF al ajustar tu lámpara medusa
 HU Állítsd a kapcsolót OFF állásba, amikor beállítod a Medúza lámpát.

MODE 1

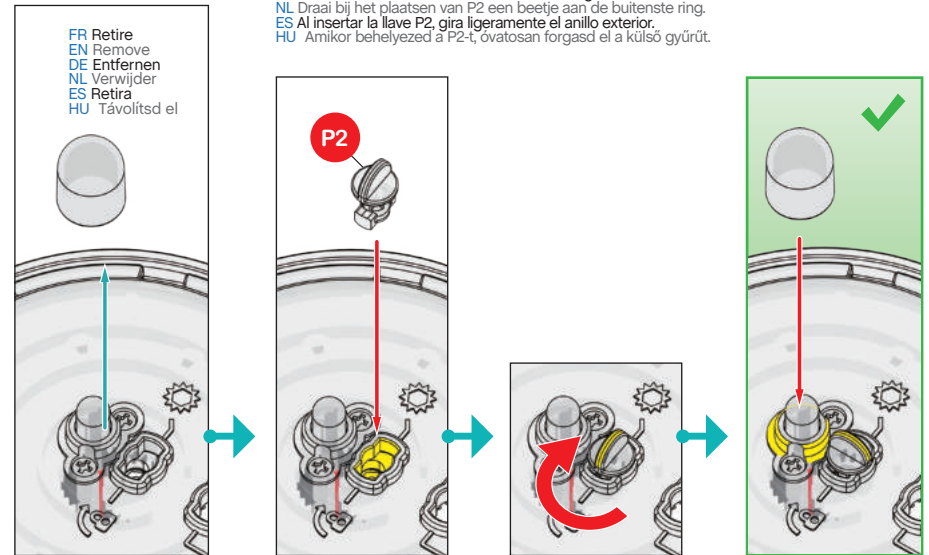

FR Retire
 EN Remove
 DE Entfernen
 NL Verwijder
 ES Retira
 HU Távolítsd el

FR Lors de l'insertion de P2, tournez légèrement l'anneau extérieur.
 EN When inserting P2, gently rotate the outer ring slightly.
 DE Drehe beim Einsetzen von P2 den Außenring leicht.
 NL Draai bij het plaatsen van P2 een beetje aan de buitenste ring.
 ES Al insertar la llave P2, gira ligeramente el anillo exterior.
 HU Amikor behelyezed a P2-t, óvatosan forgasd el a külső gyűrűt.

FR Tourne à 90° dans le sens des aiguilles
 EN Turn 90° clockwise
 DE Um 90° im Uhrzeigersinn drehen
 NL Draai 90° met de klok mee
 ES Gira 90° en el sentido de las agujas del reloj
 HU 90°-os elforgatás az óramutató
 járásával megegyező irányba

MODE 2 / MODE 3

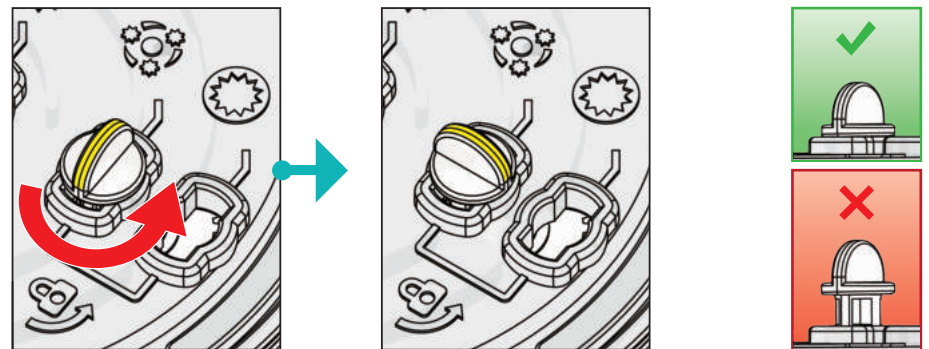

FR Tourne 90° dans le sens inverse des aiguilles
 EN Turn 90° anti-clockwise
 DE Um 90° gegen den Uhrzeigersinn drehen
 NL Draai 90° tegen de klok in
 ES Gira 90° en sentido contrario al de las agujas del reloj
 HU 90°-os elforgatás az óramutató járásával ellentétes irányba

MISE EN MARCHÉ • GETTING STARTED
ANLEITUNG • STARTEN
PUESTA EN MARCHA • ÜZEMBE HELYEZÉS

50

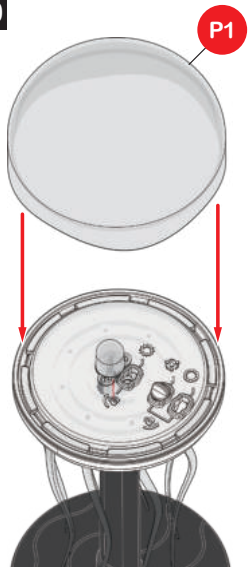

51

- FR Branche ta méduse avec le câble USB inclus. Si tu veux, la brancher sur une prise électrique, il te faudra un adaptateur non-fourni.
- EN Plug in your jellyfish with the USB cable provided. If you want to plug it into an electrical socket, you'll need an adaptor (not provided).
- DE Schließe die Quallenlampe mit dem mitgelieferten USB-Kabel an. Wenn du sie an eine Steckdose anschließen möchtest, benötigst du einen Adapter (nicht mitgeliefert).
- NL Sluit je kwal aan met de meegeleverde USB-kabel. Als je de stekker in het stopcontact wil steken, heb je een adapter nodig die niet is meegeleverd.
- ES Enchufa tu medusa con el cable USB incluido. Si quieres enchufarla a una toma eléctrica, necesitarás un adaptador no incluido.
- HU Csatlakoztasd a medúzát a mellékelt USB-kábellel. Ha szeretnéd csatlakoztatni egy elektromos aljzathoz, akkor adapterre lesz szükséged (nem tartozék).

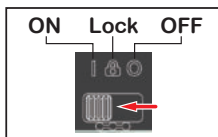
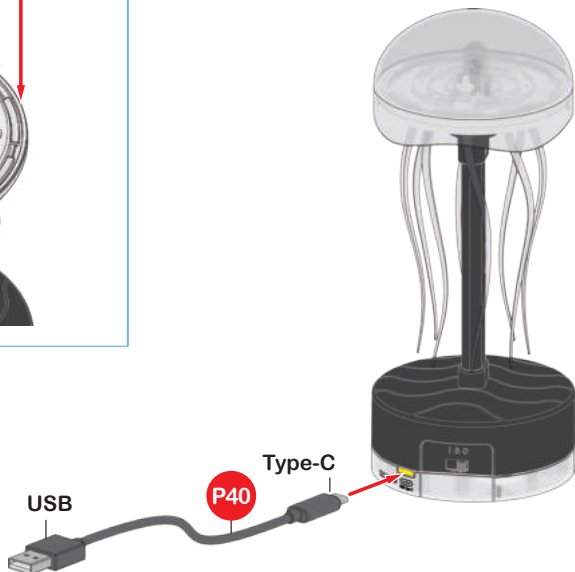

- FR • Place l'interrupteur sur ON pour allumer ta lampe méduse.
• Verrouille la couleur de ta méduse en plaçant l'interrupteur sur LOCK.
• Au bout de 15 minutes, la méduse s'éteint automatiquement. Pour la remettre en marche, place l'interrupteur sur OFF, puis sur ON.
- EN • Turn the switch to ON to light up your jellyfish lamp.
• Lock the color of your jellyfish by turning the switch to LOCK.
• After 15 minutes, the jellyfish automatically turns off. To restart it, turn the switch to OFF, then ON.
- DE • Stelle den Schalter auf ON, um deine Quallenlampe einzuschalten.
• Fixiere die Farbe deiner Qualle, indem du den Schalter auf LOCK stellst.
Nach 15 Minuten schaltet sich die Qualle automatisch aus. Um sie neu zu starten, stelle auf OFF, dann auf ON.
- NL • Zet de schakelaar op ON om je kwalenlamp aan te doen.
• Vergrendel de kleur van je kwal door de schakelaar op LOCK te zetten.
• Na 15 minuten schakelt de kwal automatisch uit. Zet de schakelaar op OFF en dan op ON om opnieuw te starten.
- ES • Coloca el interruptor en la posición ON para encender tu lámpara medusa.
• Fija el color de tu medusa colocando el interruptor en LOCK.
• Después de 15 minutos, la medusa se apaga automáticamente. Para reiniciarla, pon el interruptor en OFF y luego en ON.
- H • Állítsd a kapcsolót ON állásba a medúza lámpa bekapcsolásához.
• A medúza színét a kapcsolót LOCK állásba állítva rögzítheted.
15 perc elteltével a medúza automatikusan kikapcsol. Az újraindításhoz állítsd a kapcsolót OFF, majd ON állásba.

FR

Vous avez construit un système d'engrenage planétaire ! Il s'agit d'un train planétaire dans lequel un engrenage tourne autour de l'autre – un peu comme les planètes tournent (ou gravitent) autour du soleil. Dans votre modèle de méduse, vous pouvez fixer – ou verrouiller – un composant à la fois : la roue solaire, les satellites ou la couronne planétaire. Les engrenages planétaires sont utilisés dans de nombreuses applications mécaniques, comme les voitures et les éoliennes.

EN

You built a planetary gear system! This is a gear train in which one gear revolves around the other— I much like how the planets revolve around (or orbit) the Sun. Planetary gears are used in many mechanical applications, like cars and wind turbines.

DE

Du hast ein Planetengetriebe gebaut! Dabei handelt es sich um ein Umlaufgetriebe, bei dem sich ein Zahnrad um das andere dreht – so wie sich die Planeten um die Sonne drehen (oder sie umkreisen). Planetengetriebe werden in vielen mechanischen Anwendungen eingesetzt, z. B. in Autos und Windkraftanlagen.

NL

Je hebt een planeetwielmechanisme gebouwd! Dit is een tandwielmechanisme waarbij het ene tandwiel om het andere draait, net zoals de planeten om de zon draaien. Planeetwielmechanismen worden gebruikt in veel mechanische toepassingen, zoals auto's en windturbines.

ES

¡Has construido un sistema de engranaje planetario! Se trata de un tren de engranajes en el que uno gira alrededor del otro —como cuando los planetas giran (u orbitan) alrededor del Sol. Los engranajes planetarios se utilizan en muchas aplicaciones mecánicas, como en los automóviles y en las turbinas eólicas.

H

Létrehoztál egy bolygóműves hajtásrendszert! Ez egy olyan hajtásrendszer, amelyben az egyik fogaskerék a másik körül forog, ahogyan a bolygók a Nap körül forognak (keringnek), innen kapta a nevét. A bolygóműves hajtások számos mechanikai alkalmazásban használatosak, például autókban és szél-turbinákban.

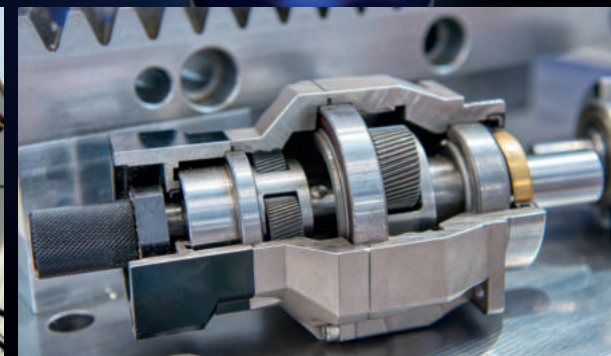
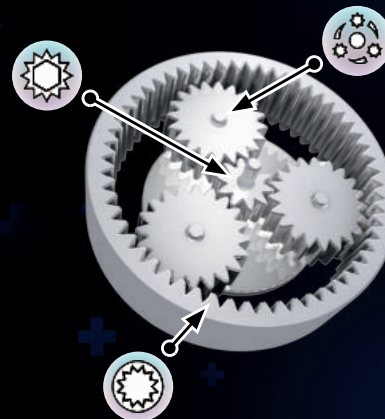



RETROUVEZ-NOUS SUR
FIND US ON

Buki France



FR ATTENTION! Ne convient pas aux enfants de moins de 36 mois. Présence de petits éléments susceptibles d'être ingérés. Danger d'étouffement. **GARDER L'EMBALLAGE POUR RÉFÉRENCE FUTURE.** Les couleurs et le contenu peuvent varier légèrement.

EN WARNING! Not suitable for children under 36 months due to small parts which can be ingested. Choking hazard. **RETAIN THE PACKAGING FOR FUTURE REFERENCE.** The colors and content may slightly vary.

DE ACHTUNG! Nicht für Kinder unter 36 Monaten geeignet wegen verschluckbarer Kleinteile. Erstickungsgefahr. **BEWAHREN SIE DIE VERPACKUNG FÜR ZUKÜNFTIGE REFERENZ.** Farben und Inhalte können leicht variieren.

NL WAARSCHUWING! Niet geschikt voor kinderen jonger dan 36 maanden, vanwege kleine onderdelen. Verstikkingsgevaar. **VERPAKKING BEWAAREN VOOR REFERENTIE.** De kleuren en inhoud kunnen iets afwijken.

ES ¡ADVERTENCIA! No conviene para niños menores de 36 meses ya que contiene piezas pequeñas que podrían ser ingeridas. Peligro de asfixia. **GUARDAR EL EMBALAJE PARA FUTURAS CONSULTAS.** Los colores y contenido pueden variar ligeramente.

H FIGYELEM! 36 hónaposnál fiatalabb gyermekek számára nem alkalmas.
Kis alkatrészeket tartalmaz, amelyek lenyelhetők.
Fulladásveszély. **A CSOMAGOLÁST ŐRIZZE MEG A KÉSŐBBI MEGTEKINTÉSÉRE.** A színek és a tartalom kissé eltérhet.

Développé et distribué par :
Developed and distributed by :

BUKI France

38 av. François Mitterrand
72000 Le Mans - FRANCE

Tél : +33 1 46 65 09 92

E-mail : sav@bukifrance.com

www.bukifrance.com

Photo Credits : Bigstock - Freepik

ref: 7084

MADE IN CHINA

8+ UK CA CE

